



Chuck Cover Installation Guide

Guida all'installazione di Chuck Cover

Guide d'installation du couvercle du mandrin

Guía de instalación de la cubierta del portabrocas

Installationsanleitung für die Chuck-Abdeckung

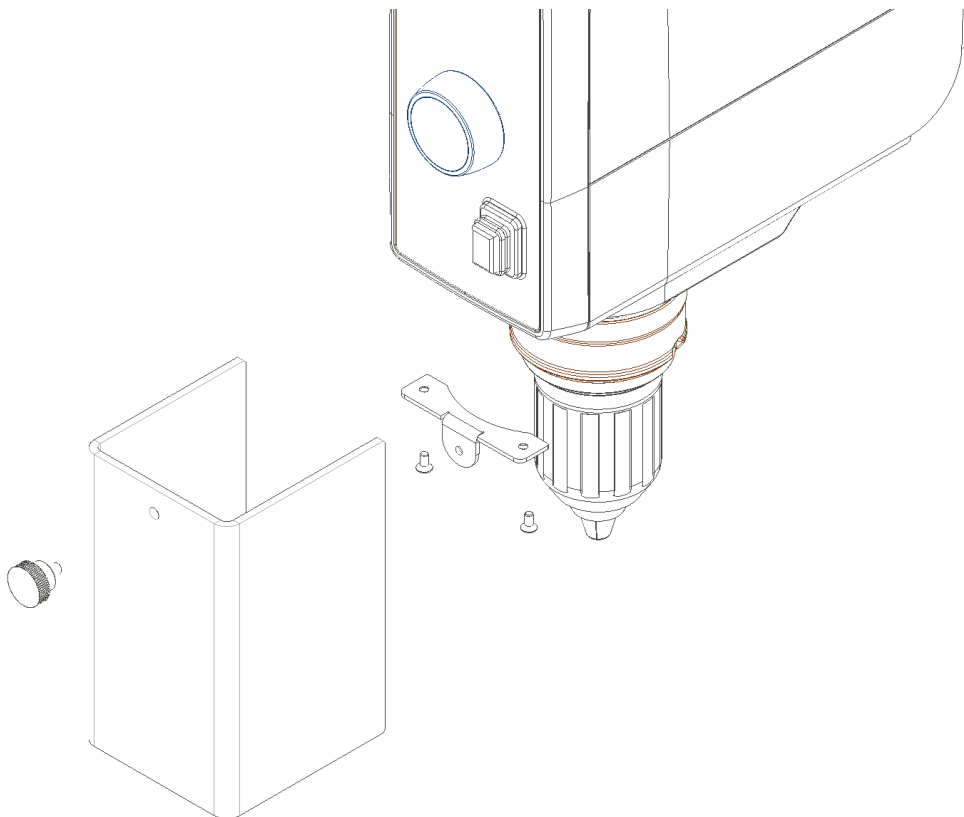



Safety regulation

Safety Regulations / Norme di Sicurezza / Consignes de Sécurité / Advertencias de Seguridad / Sicherheitshinweise

Read the operating instructions carefully before use and follow the safety instructions.

Leggere accuratamente le istruzioni per l'uso prima dell'utilizzo ed attenersi alle prescrizioni per la sicurezza.

Lisez entièrement le mode d'emploi avant l'utilisation et respectez les consignes de sécurité.

Lea por completo las instrucciones de uso antes de su uso y observe las advertencias de seguridad

Lesen Sie die Betriebsanleitung vor Inbetriebnahme vollständig und beachten Sie die Sicherheitshinweise.

Keep the operating instructions in a place where it can be accessed by everyone

Rendere accessibili e consultabili a tutti le istruzioni per l'uso.

Conservez le mode d'emploi de manière à ce qu'il soit accessible à tous.

Guarde este manual de instrucciones en un lugar accesible para todos.

Bewahren Sie die Betriebsanleitung für alle zugänglich auf.

The knob may come loose, resulting in risk to the user and trial set-up.

La manopola può allentarsi, con conseguenti rischi per l'utente e la configurazione di prova.

Le bouton peut se desserrer, ce qui présente des risques pour l'utilisateur et la configuration de test.

La perilla puede soltarse, con el consiguiente riesgo para el usuario y la configuración de prueba.

Der Knopf kann sich lösen, was zu Risiken für den Benutzer und die Testkonfiguration führt.

Do not substitute knob or thighten it with a tool.

Non sostituire la manopola o serrarla con un attrezzo.

Ne remplacez pas le bouton et ne le serrez pas avec un outil.

No reemplace la perilla ni lo apriete con una herramienta.

Ersetzen Sie den Knopf nicht und ziehen Sie ihn nicht mit einem Werkzeug fest.

Check that the chuck cover is properly fixed before each use.

Verificare che il coperchio del mandrino sia correttamente fissato prima di ogni utilizzo.

Vérifiez que le couvercle du mandrin est correctement fixé avant chaque utilisation.

Compruebe que la cubierta del portabrocas esté correctamente fijada antes de cada uso.

Überprüfen Sie vor jedem Gebrauch, ob die Chuck-Abdeckung richtig befestigt ist.

Remove the chuck cover only when the instrument is disconnected from the power supply.

Rimuovere il coperchio del mandrino solo quando lo strumento è scollegato dall'alimentazione.

Retirez le couvercle du mandrin uniquement lorsque l'instrument est déconnecté de l'alimentation électrique.

Retire la cubierta del portabrocas solo cuando el instrumento esté desconectado de la fuente de alimentación.

Entfernen Sie die Chuck-Abdeckung nur, wenn das Instrument von der Stromversorgung getrennt ist.

Use the chuck cover only with OHAUS laboratory equipment.

Utilizzare il coperchio del mandrino solo con le apparecchiature di laboratorio OHAUS.

Utilisez le couvercle du mandrin uniquement avec l'équipement de laboratoire OHAUS.

Use la cubierta del portabrocas solo con el equipo de laboratorio OHAUS.

Verwenden Sie den Spannfutterdeckel nur mit OHAUS-Laborgeräten.

Do not use the chuck cover if damaged.

Non utilizzare il coperchio del mandrino se danneggiato.

N'utilisez pas le couvercle du mandrin s'il est endommagé.

No use la cubierta del portabrocas si está dañada.

Verwenden Sie den Spannfutterdeckel nicht, wenn er beschädigt ist.

Observe the technical specifications of this manual.

Osservare le caratteristiche tecniche su questo manuale.

Respectez les spécifications techniques de ce manuel.

Observe las especificaciones técnicas de este manual.

Beachten Sie die technischen Daten dieser Anleitung.

Assembly

The assembly of the chuck cover may be accomplished only with switched off equipment and with pulled power supply plug.
 Il montaggio del coperchio del mandrino può essere eseguito solo con apparecchiature spente e con spina di alimentazione tirata.
 Le montage du couvercle du mandrin ne peut être effectué qu'avec un équipement éteint et une prise d'alimentation tirée.
 El montaje de la cubierta del portabrocas solo se puede realizar con el equipo apagado y con el enchufe de la fuente de alimentación desconectado.
 Die Montage des Spannfutterdeckels darf nur mit ausgeschalteten Geräten und mit gezogenem Netzstecker erfolgen.

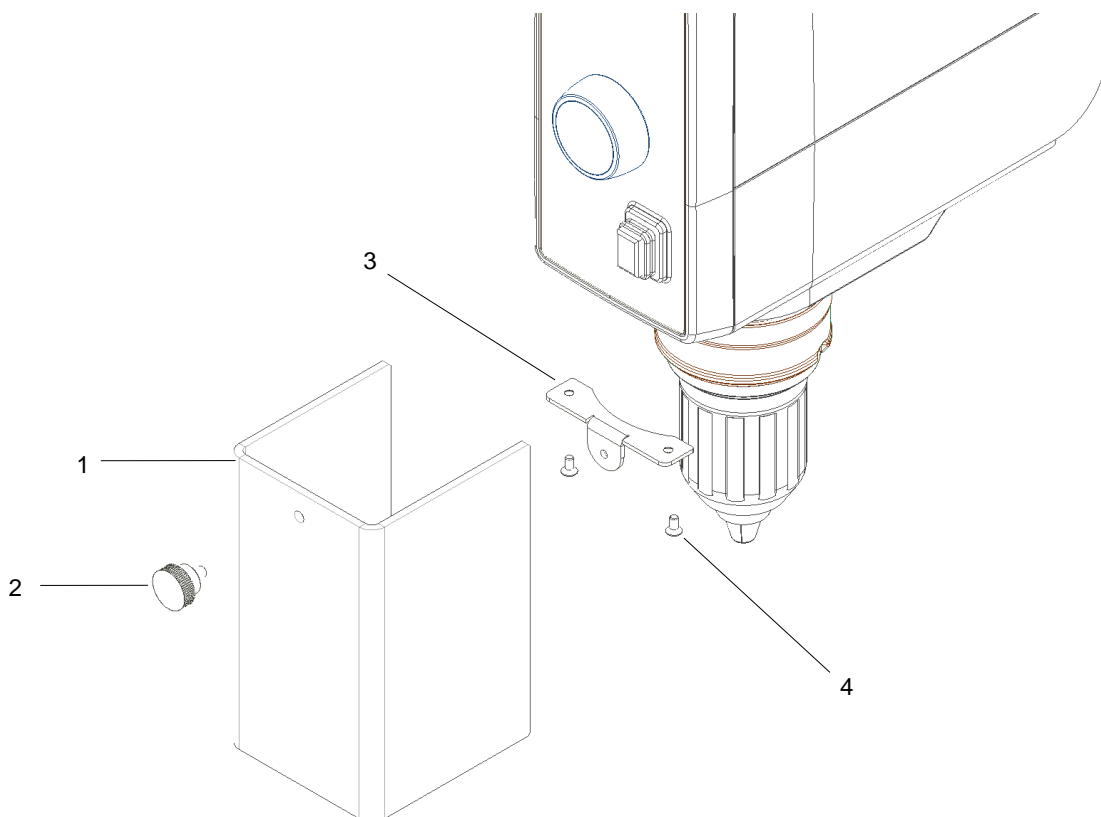

Fix the support plate (Pos.3) using the two screws (Pos.4). Fix the chuck cover (Pos.1) using the knob (Pos.2).
 Fissare la piastra di supporto (Pos.3) usando le due viti (Pos.4). Fissare il coperchio del mandrino (Pos.1) usando la manopola (Pos.2).
 Fixez la plaque de support (Pos.3) à l'aide des deux vis (Pos.4). Fixez le couvercle du mandrin (Pos.1) à l'aide du bouton (Pos.2).
 Fije la placa de soporte (Pos.3) con los dos tornillos (Pos.4). Fije la cubierta del portabrocas (Pos.1) usando la perilla (Pos.2).
 Befestigen Sie die Trägerplatte (Pos.3) mit den beiden Schrauben (Pos.4). Befestigen Sie den Spannfutterdeckel (Pos.1) mit dem Knopf (Pos.2).

Technical data

Prevents potential injuries at the rotating chuck and stirring elements. Can be directly attached to the ACHIEVER overhead stirrers.
 Previene potenziali lesioni al mandrino rotante e agli elementi di agitazione. Può essere collegato direttamente agli agitatori a soffitto ACHIEVER.
 Empêche les blessures potentielles au niveau du mandrin rotatif et des éléments d'agitation. Peut être directement fixé aux agitateurs suspendus ACHIEVER.
 Previene posibles lesiones en el plato giratorio y los elementos de agitación. Se puede conectar directamente a los agitadores aéreos ACHIEVER.
 Verhindert mögliche Verletzungen am rotierenden Spannfutter und an den Rührelementen. Kann direkt an den ACHIEVER-Überkopfrührern angebracht werden.

| | | Chuck Cover Couvercle de mandrin |
|--|----|---|
| Dimensions (width x depth x height) Dimensioni (larghezza x profondità x altezza) Dimensions (largeur x profondeur x hauteur) Dimensiones (ancho x profundidad x altura) Abmessungen (Breite x Tiefe x Höhe) | mm | 69 x 75 x 120 |
| Weight / Peso / Poids / Peso / Gewicht | Kg | 0,095 |
| Material / Materiale / La matière / Material / Material | | Plexiglass / Plexiglass / Plexiglas / Plexiglás / Plexiglas |